

TRAX CLAMP

Anschlagpunkt

accen

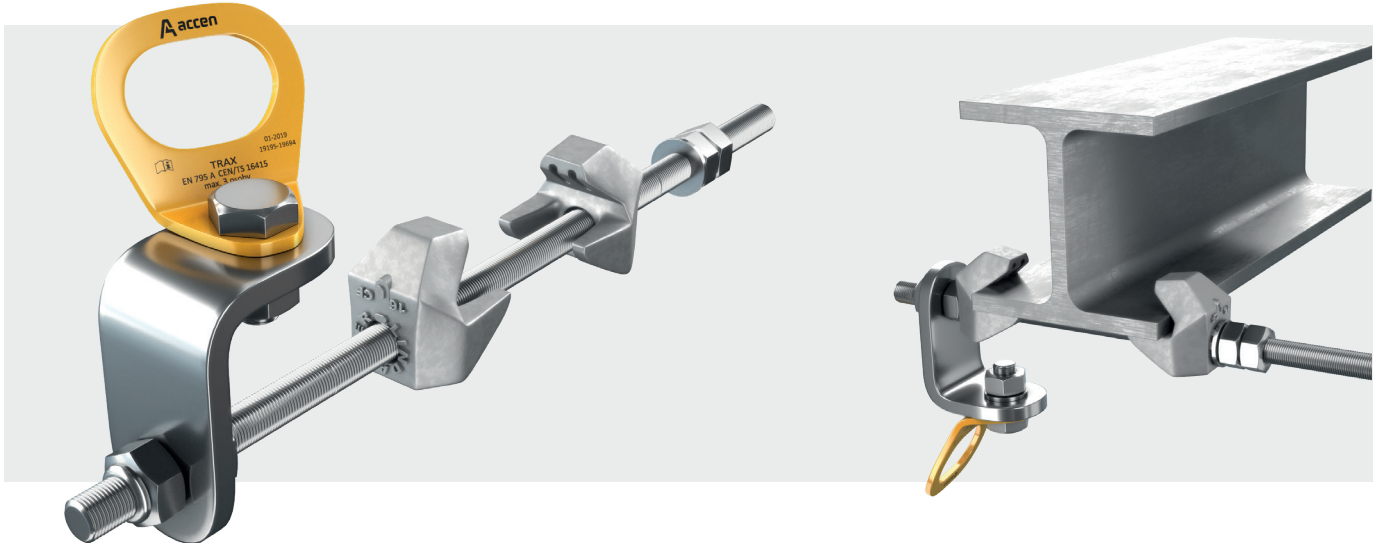

Der Verankerungspunkt TRAX CLAMP ist eine Verankerungsvorrichtung, die am Formstahl Typ T (T-Profil, I-Träger) befestigt wird, bestimmt für den Anschluss von Schutzausrüstungen gegen Absturz für maximal drei Personen gleichzeitig. Erhältlich in zwei Montagevarianten - TRAX CLAMP und TRAX CLAMP XL.

Der Verankerungspunkt TRAX CLAMP erfüllt die Anforderungen der Norm EN 795: 2012 Typ A und der Technischen Spezifikation CEN/TS 16415: 2013. Die Befestigung erfolgt mittels Systemklemmen Typ CF. Abstand der Klemmen CF lässt die Montage im Bereich von 80-320 mm bei einer Profildicke von 8-16 mm (TRAX CLAMP) und 15-25 mm (TRAX CLAMP XL) zu. Die Verankerungsvorrichtung kann als selbständiger Verankerungspunkt oder Stütze für das Seilsystem AccenLine verwendet werden.

Spezifikation

Material	INOX
Gewicht	2 kg
Formstahldicke	8-16 mm
Benutzer	3
Norm	EN 795 A/C, CEN/TS 16415
Garantie	12 Monate

Montageuntergrund

Formstahl Typ	80-320 mm
---------------	-----------

TRAX CLAMP

A=80-320mm
B=8-16mm

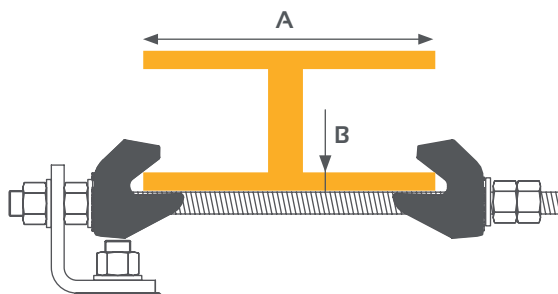

TRAX CLAMP XL

A=80-320mm
B=15-25mm

